

1. Montage der Halteplatte (6.200.122) mit Schablone für Eckprofil 1x90° (4.103.000 - 4.103.003)

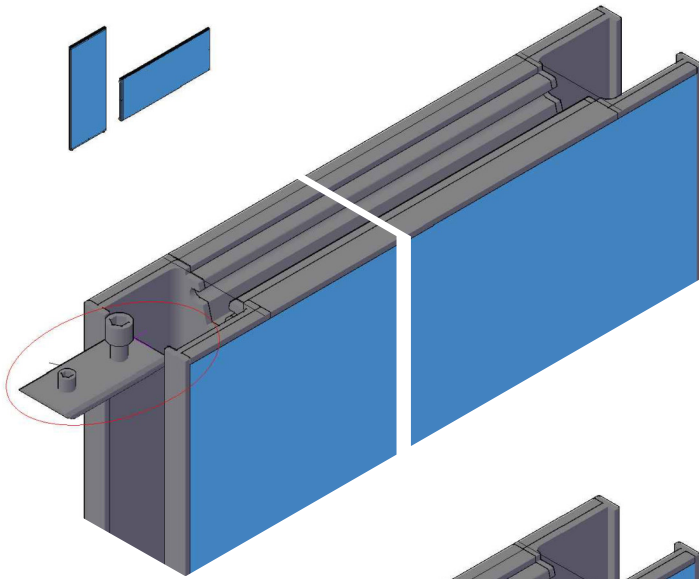

2. Halteplatte in Nutprofil einführen

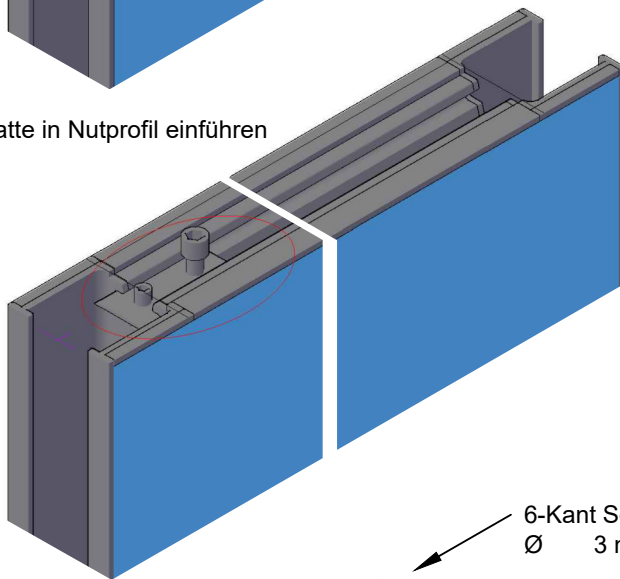

3. Die Halteplatte mit Hilfe der Schablone "MBA Meterstab" ausrichten und die Madenschraube festschrauben. Die Zylinderkopfschraube befindet sich nun exakt in der Mitte der Profile.

Wenn keine Schablone "MBA Meterstab" zur Verfügung steht, M6 Zylinderkopfschraube exakt in der mitte des Nutprofils ausrichten (siehe Zeichnung rechts).

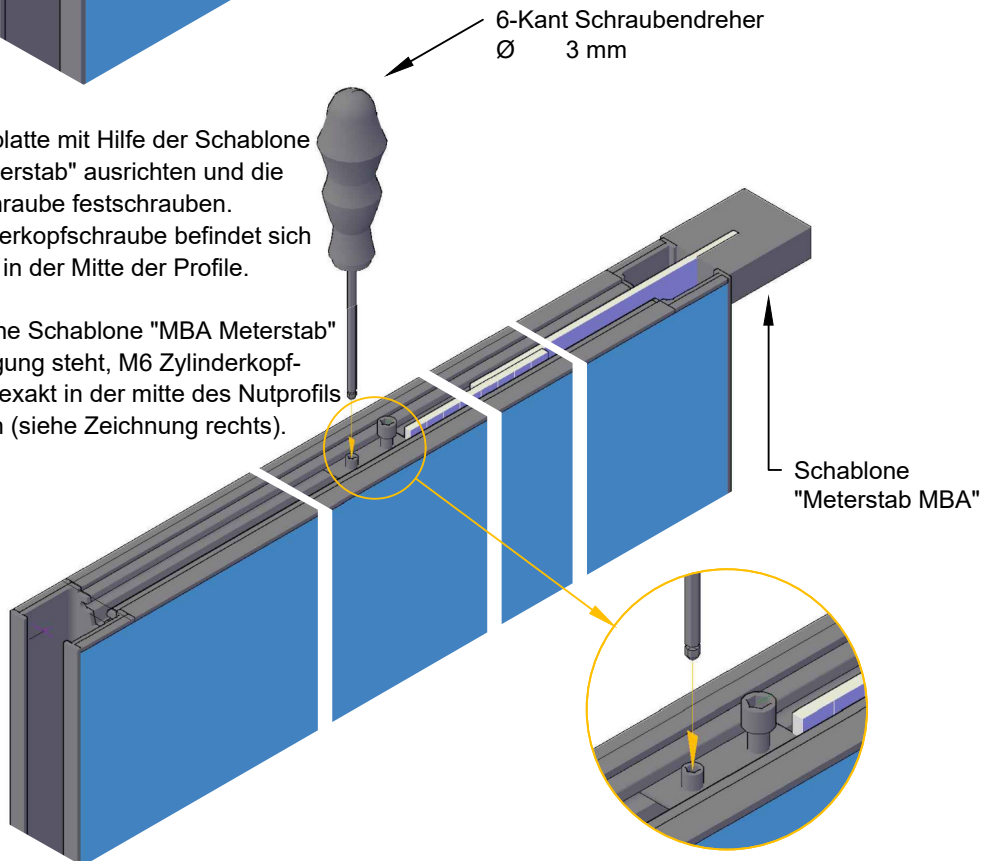

Benötigtes Werkzeug:

1. 6-Kant Schraubendreher Ø 3 mm
2. 6-Kant Schraubendreher Ø 5 mm, mit Magnetspitze
3. Halteplatte mit Zusatzbohrung, Art.Nr. 6.200.122
4. Schablone "Meterstab MBA"

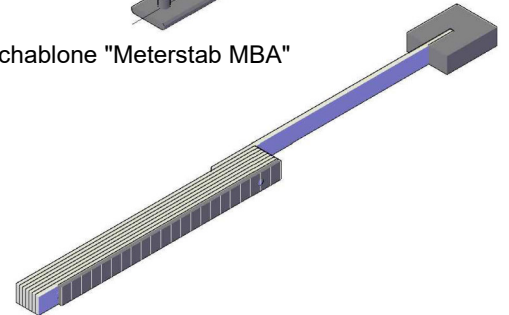

4. Eckprofil 1x90° (4.103.000 - 4.103.003) vorbereiten

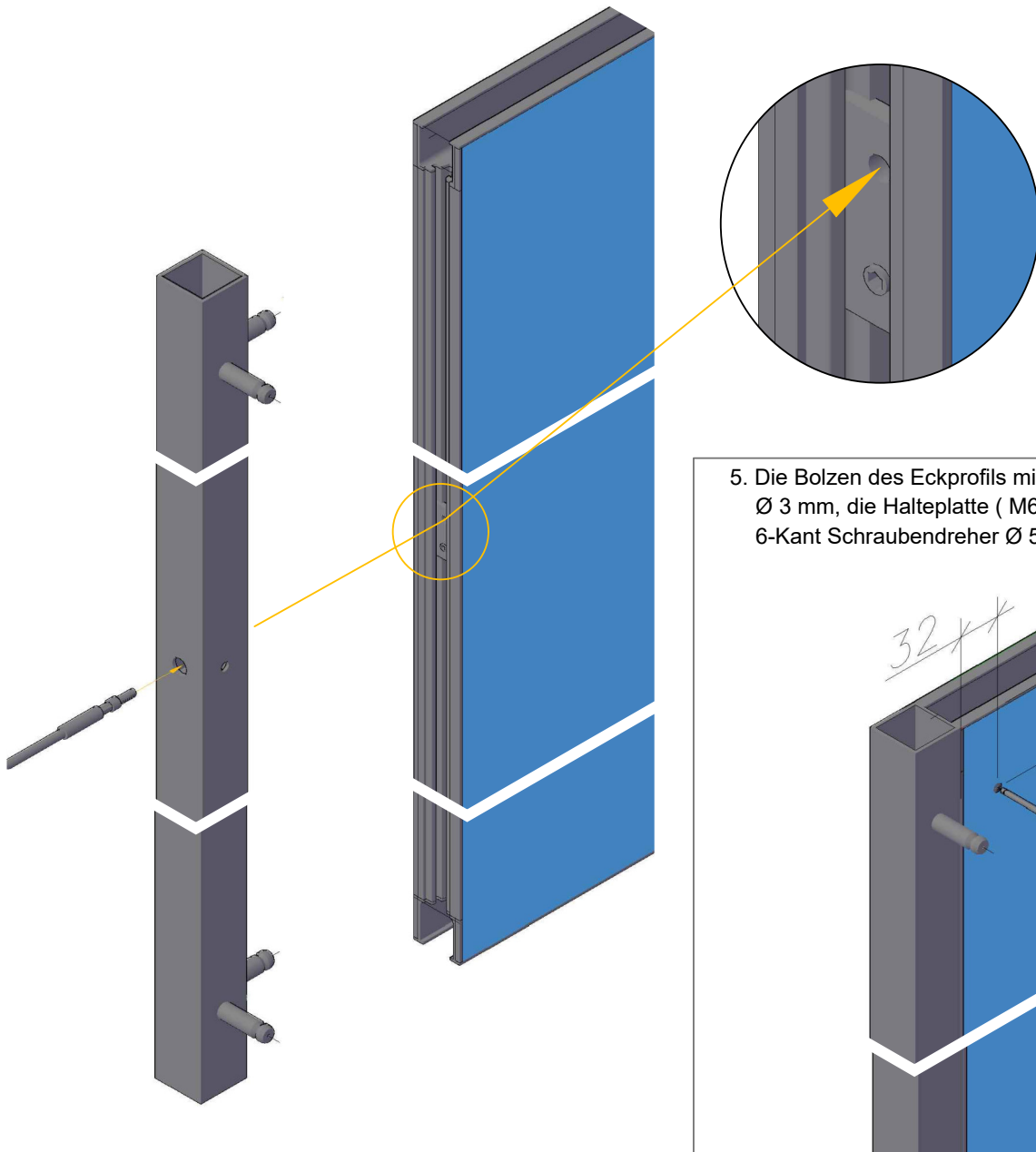

5. Die Bolzen des Eckprofils mit 6-Kant Schraubendreher \varnothing 3 mm, die Halteplatte (M6 Zylinderkopfschraube) mit 6-Kant Schraubendreher \varnothing 5 mm festschrauben.

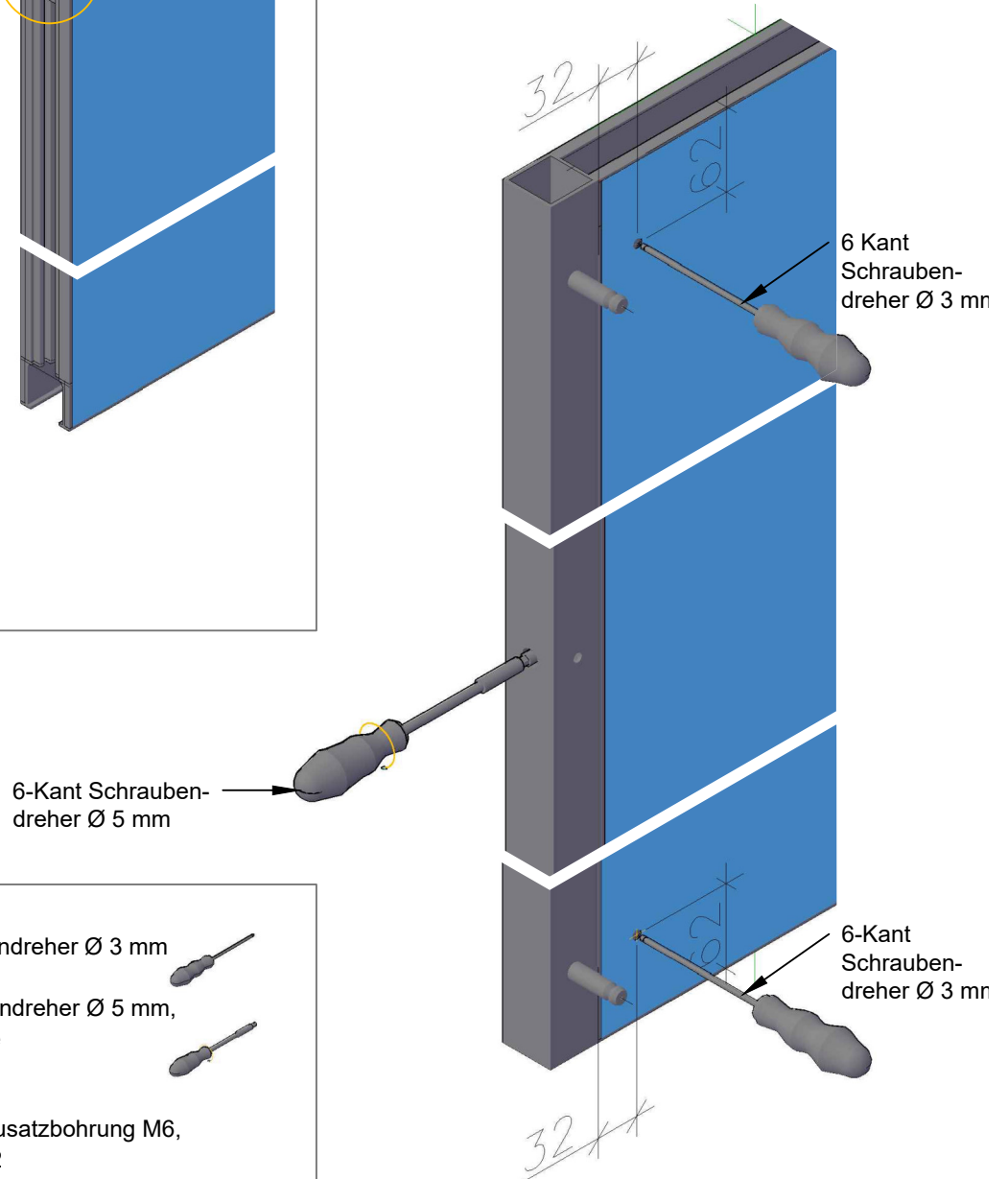

Benötigtes Werkzeug:

1. 6-Kant Schraubendreher \varnothing 3 mm2. 6-Kant Schraubendreher \varnothing 5 mm,
mit Magnetspitze3. Halteplatte mit Zusatzbohrung M6,
Art.Nr. 6.200.122